

Tylock

FR Guide d'utilisation
Serrure connectée bluetooth

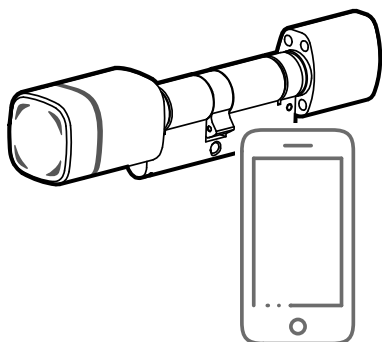

www.deltadore.com

Installez la serrure Tylock

Suivez les instructions de la notice d'installation de votre serrure Tylock.

Téléchargez l'application Tylock

Selon votre appareil :

- Scannez le QR code ci-dessous pour installer l'application ou connectez-vous à Google play ou App Store, recherchez et téléchargez l'application "Tylock".



GET IT ON
Google Play



Download on the
App Store

Téléchargez
l'application
Tylock



La serrure Tylock est uniquement compatible avec l'application Tylock

- Activez la connexion bluetooth de votre smartphone. Pour les smartphones Android activez la localisation GPS.
- Lancez l'application Tylock et laissez-vous guider.

Paramétrez la serrure Tylock

- Créez votre compte Tylock.
- Ajoutez votre domicile dans le menu "Sites". N'oubliez pas de renseigner votre fuseau horaire.
- Associez la serrure Tylock à votre site, en l'ajoutant depuis le menu "Équipements".

Votre serrure est prête à être utilisée avec votre compte administrateur. Vous pouvez gérer les badges et les cartes NFC, les accès smartphones et les clés de secours.

Gérez les accès

Ajouter et autoriser un badge ou une carte NFC

Pour ajouter et autoriser un badge ou une carte NFC restez à proximité de la serrure.

- Ouvrez le menu "Accès".
- Ajoutez votre serrure et appuyez sur "Badges".
- Sélectionnez votre serrure. Lorsque la serrure clignote, présentez le badge ou la carte à ajouter.
- Vous devez ensuite nommer ce badge ou cette carte et lui attribuer une plage de fonctionnement (date de début et date de fin).

Créer des accès smartphones.

Vous pouvez créer 2 types d'accès :

- L'accès "Invités" (ne nécessite pas compte Tylock)
- L'accès "Utilisateurs".

Création d'un accès de type "Invités" :

- Ouvrez le menu "Accès".
- Ajoutez votre serrure et appuyez sur "Accès mode invité".
- Vous devez ensuite nommer cet accès et lui attribuer une plage de fonctionnement (date de début et date de fin).
- Vous pouvez envoyer l'autorisation d'accès à distance par SMS ou par mail à votre invité en utilisant le bouton "Partager l'accès".

Après avoir installé l'application, saisi l'identifiant et le code d'accès reçu, votre invité sera en mesure d'actionner la serrure.

Création d'un accès de type "Utilisateur" :

Avant d'autoriser un accès "utilisateur", il est nécessaire que la personne que vous souhaitez ajouter possède un compte utilisateur. Munissez-vous de l'adresse mail associée à ce compte.

- Ouvrez le menu "Accès"
- Sélectionnez la serrure sur laquelle vous souhaitez créer un accès, et appuyez sur le bouton "Accès compte utilisateur".
- Renseignez l'adresse mail du compte à ajouter puis sélectionnez le type d'utilisation :

- **Type "Modérateur"** :
Le modérateur pourra inviter d'autres personnes à actionner la serrure.

ou

- **Type "Utilisateur"** :
Ce type d'accès nécessite l'attribution d'une plage de fonctionnement (date de début et date de fin).

Visualisez l'historique

- Ouvrez le menu "Journal" pour visualiser l'historique.

Remarque :

Si besoin, vous pouvez autoriser chaque utilisateur à visualiser l'ensemble de l'historique du site en modifiant ses privilèges.

- Ouvrez le menu "Sites", appuyez sur le bouton "Utilisateurs",
- Sélectionnez la personne souhaitée et modifiez ses privilèges pour ce site, en "Utilisateur".

Ajoutez une clé de secours (option)

Option : En cas de problème avec la serrure connectée, vous avez la possibilité d'ouvrir la serrure avec la clé de secours.

- Ouvrez le menu "Accès".
- Ajoutez votre serrure et appuyez sur "Ajouter une clé de secours". N'oubliez pas d'attribuer un nom à la clé de secours.

Utilisation de la clé de secours :

Au préalable :

- Démontez le bouton et retirez le bloc contrôleur (voir notice d'installation), puis positionnez la clé de secours à proximité du smartphone et de la serrure.
- Activez la clé de secours avec l'application :
- Ouvrez le menu "Accès", onglet "Clés" puis sélectionnez la serrure que vous souhaitez ouvrir.
 - Appuyez sur le bouton "Activer" (la clé reste active pendant une durée de 15 secondes).

Présentez la clé de secours sur le cylindre, poussez et tournez la clé pour ouvrir la porte.

Pensez à conserver la clé de démontage et la clé de secours (suffisamment chargée) dans un endroit extérieur au bâtiment/maison.

Changez la pile

Lors d'un changement de pile ou lors d'un redémarrage de la serrure, en enlevant puis en replaçant la pile, il est nécessaire d'effectuer la mise à l'heure de la serrure à l'aide de l'application.

Depuis l'écran principal de l'application :

- Appuyez sur le logo de la batterie.
- Sélectionnez ensuite "Remplacer une pile" en indiquant la date pour un changement de pile, ou appuyez sur "Mettre à l'heure" si vous avez uniquement redémarré la serrure.

A distance, vous pouvez : Ajouter / Modifier / Effacer / Désactiver un accès smartphone.

Badge ou carte NFC.

Pour Ajouter / Modifier / Supprimer / Désactiver un badge ou une carte NFC, il est nécessaire d'être à proximité de la serrure.

L'application Tylock est en constante évolution.

Des mises à jour sont régulièrement diffusées pour gérer votre serrure avec votre Smartphone en toute sécurité !

Tylock

EN Bluetooth smart lock
User guide

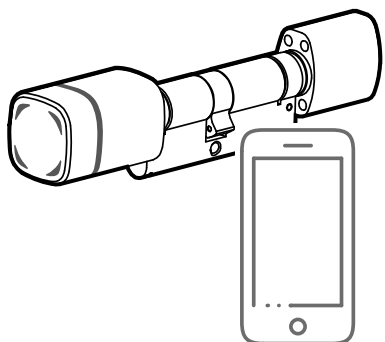

www.deltadore.com

Install the Tylock lock

Follow the instructions in the installation guide for your Tylock lock.

Download the Tylock application

Depending on your device:

- Scan the QR code below to install the application or log in to Google play or App Store, search and download the 'Tylock' application.

Download the Tylock application

The Tylock lock is only compatible with the Tylock application

- Enable the bluetooth connection of your smartphone. For Android smartphones enable GPS location.
- Run the Tylock application and follow the instructions.

Configure the Tylock lock

- Create your Tylock account.
- Add your home to the 'Sites' menu. Remember to enter your time zone.
- Associate the Tylock lock to your site, by adding it from the 'Devices' menu.

Your lock is ready to be used with your administrator account. You can manage badges and NFC cards, smartphone access and spare keys.

Manage accesses

Add and authorise a badge or NFC card

To add and authorise a badge or NFC card stay close to the lock.

- Open the 'Access' menu.
- Add your lock and press 'Badges'.
- Select your lock. When the lock is flashing, present the badge or card to be added.
- You must then name this badge or card and assign it an operating range (start date and end date).

Create smartphone access.

You can create 2 types of access:

- 'Guest' access (does not require a Tylock account)
- The 'Users' access.

Creation of a 'Guests' type access:

- Open the 'Access' menu.
- Add your lock and press 'Guest Mode Access'.
- You must then name this access and assign it an operating range (start date and end date).
- You can send the remote access authorization by SMS or e-mail to your guest using the 'Share Access' button

After installing the application, entering the ID and Access Code received, your Guest will be able to operate the lock.

Creation of a 'User' type access:

Before allowing a 'user' access, the person you wish to add must have a user account. Get the e-mail address associated with this account.

- Open the 'Access' menu
- Select the lock for which you wish to create an access, and press the 'User account access' button.
- Fill in the e-mail address of the account you want to add and select the type of use:
 - **Moderator type:**
The moderator may invite others to operate the lock.
 - or
 - **User type:**
This type of access requires the assignment of an operating range (start date and end date).

View history

- Open the 'Log' menu to view the history.

Note:

If necessary, you can allow each user to view the entire site history by modifying their privileges.

- Open the 'Sites' menu, press the 'Users' button,
- Select the desired person and change their privileges for this site to 'User'.

Add a spare key (option)

Option: If there is a problem with the connected lock, you can open the lock with the spare key.

- Open the 'Access' menu.
- Add your lock and press 'Add spare key'. Remember to give the spare key a name.

Using the spare key:

Beforehand:

- Remove the button and the controller unit (see installation guide), then position the spare key near the smartphone and the lock.

Activate the spare key with the application:

- Open the 'Access' menu, 'Keys' tab and select the lock you want to open.
- Press the 'Activate' button (the key remains active for 15 seconds).

Insert the spare key into the cylinder, push and turn the key to open the door.

Remember to keep the removal key and the spare key (sufficiently charged) in a place outside the building/home.

Change the battery

When changing the battery or when restarting the lock, by removing and replacing the battery, the time of the lock must be set using the application.

From the main screen of the application:

- Press the battery logo.
- Then select 'Replace battery' and enter the date for a battery change, or press 'Set time' if you have only restarted the lock.

Remotely, you can:

Add/Edit/Delete/Deactivate a smartphone access.

Badge or NFC card.

To Add/Edit/Delete/Deactivate a badge or NFC card you must stay close to the lock.

The Tylock application is constantly evolving.

Updates are regularly released to manage your lock with your Smartphone in complete security!